

PIANTA DELLA COPERTURA
EDIFICI M - N

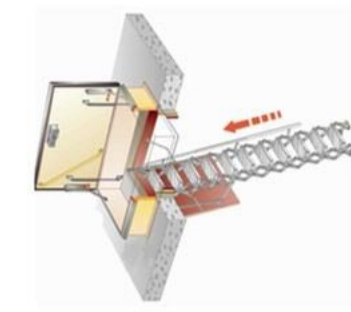

- BOTOLA DI ACCESSO CON SCALA RETRATTILE FINSA
- PUNTI DI RINVIO
- FUNI - LINEE VITA
- ▨ ZONA NON PROTETTA
- ▩ ZONA PROTETTA

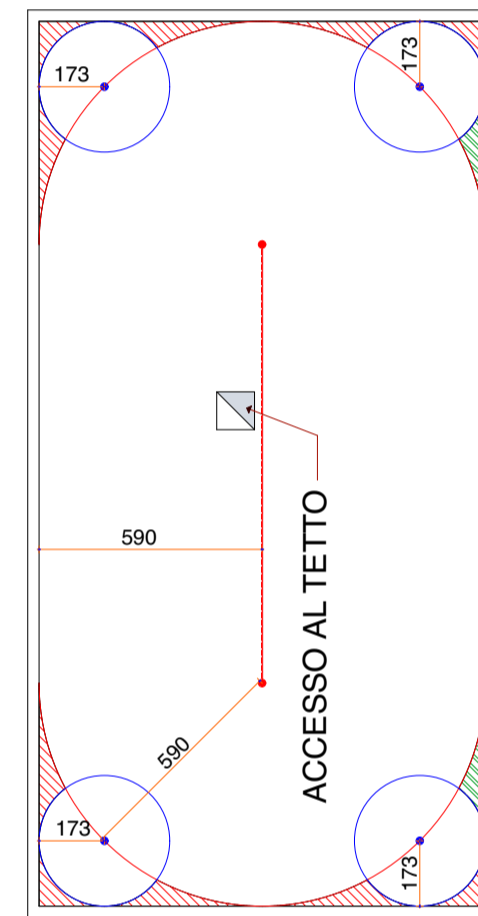

ACCESSO AL TETTO

PIANTA DELLA COPERTURA
EDIFICIO S

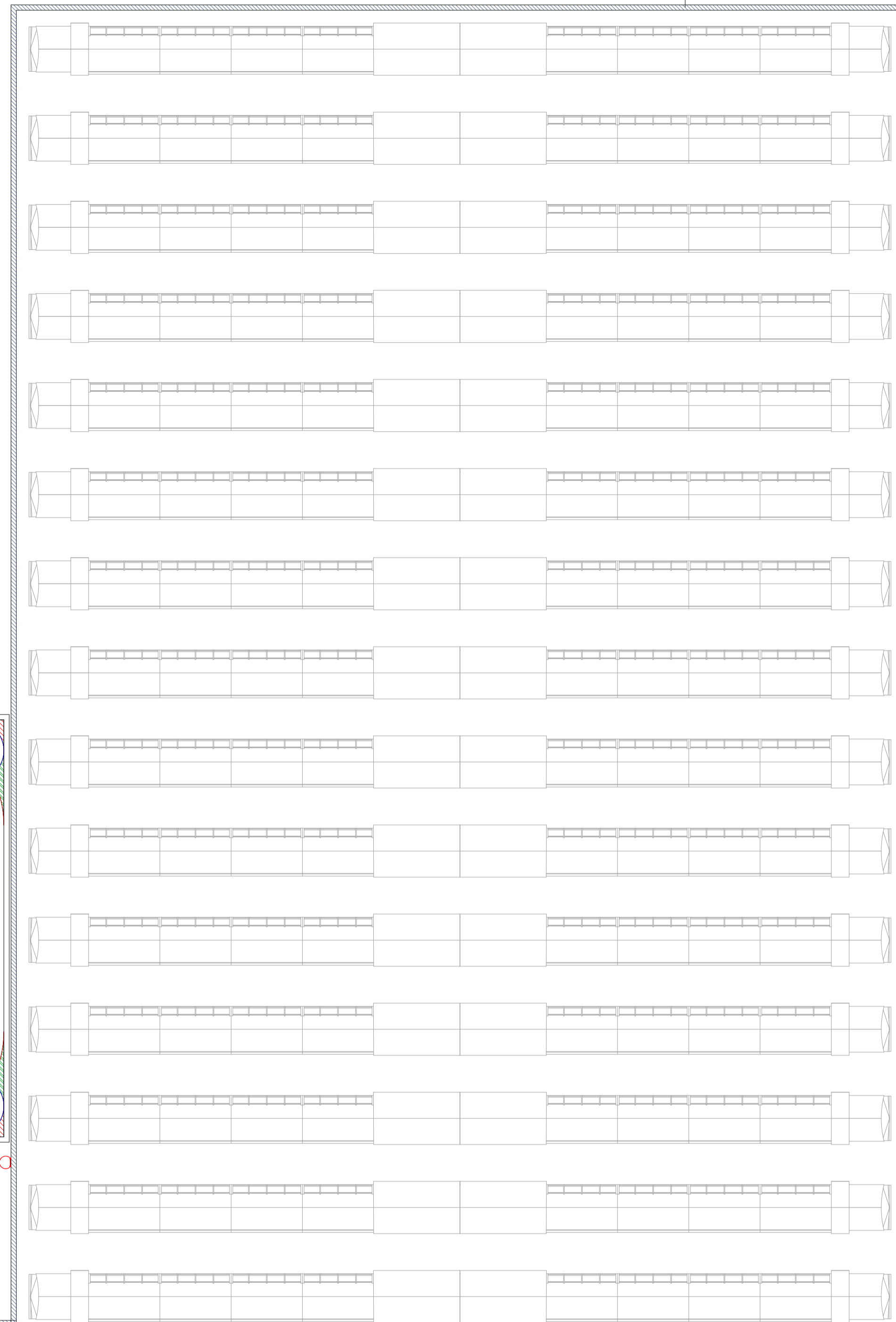

PIANTA DELLA COPERTURA
EDIFICIO L

ACCESSO AL TETTO

COMUNE DI TORGIANO	
LOCALITA'	FERRIERA
PROPRIETA'	O.M.G. Officine Meccaniche Galletti S.r.l. Etruria Leasing S.p.a.
REALIZZAZIONE CENTRO ARTIGIANALE - INDUSTRIALE in loc. Ferriera	
SCALA	1 : 200
PERUGIA	Luglio 2010
OPERATORE	ELABORATO TECNICO R.R. 5 del 5-12-2014
PIANTA DELLE COPERTURE	
EDIFICI L - M - N - S	
TAVOLA 10	

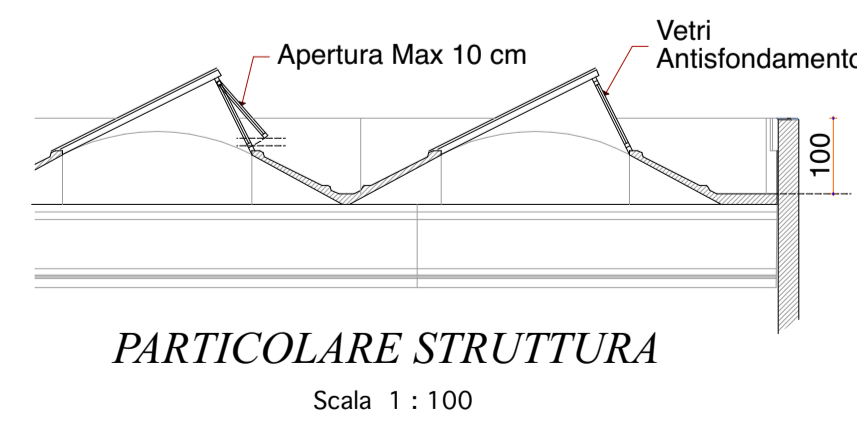

ATRO CAPANNONE IN CONTINUITA'

SCALA MARINARA